

Adroit 510

4x4 Yeraltı Kavlak Makinesi



Adroit 510 kavlak makinesi dünyanın en dar tünellerinde ve madenlerinde çalışacak şekilde tasarlanmıştır. Belden kırma şasisi ile yüksek manevra kabiliyetine sahip olan Adroit 510'da sürüş dahil tüm fonksiyonlar operatör kabininden veya uzaktan kumanda sistemi ile kumanda edilebilmektedir. Ayrıca Adroit 510 hidrostatik tahrik sistemi sayesinde yüksek eğimlerde ve zorlu zemin koşullarında üstün performans sunar. Makine bomuna kırıcı, delici, çatal, ripper, kepçe gibi ataşmanlar takılabilmektedir.

GENEL ÖZELLİKLER

- > Yük duyarlı oransal bom kontrol valf grubu
- > Acil durum bom toplama sistemi
- > Su pompası ve 350 L su deposu ile tozun önlenmesini sağlayan su püskürtme sistemi
- > Ön bıçak
- > Sürüş ve bom kontrolü için kablosuz uzaktan kumanda
- > Led lambalar
- > Geri vites sesli ve görsel uyarı sistemi
- > Yükleme, taşıma ve çekilmesi durumlarında kullanılmak üzere mapa ve halat bağlantı noktaları
- > Taşınabilir yangın söndürücü

BOYUTLAR VE AĞIRLIK

- > Uzunluk 7374 mm
- > Genişlik 1500 mm
- > Yükseklik 1900 mm
- > Ağırlık 7100 kg

KIRICI

- > Hidrolik kırıcı FINE 4
- > Darbe enerjisi : 480 J
- > Darbe hızı : Maks. 1200 bpm
- > Ağırlık : 160 kg

OPERATÖR KABİNİ

- > Güçlendirilmiş operatör kabini
- > Kabin içi acil stop butonu
- > Süspansiyonlu operatör koltuğu ve toplanabilir emniyet kemeri

DİZEL MOTOR

- > Perkins 1104D - 44T 74,5 kW@2200 dev/dk
EU Stage 3A

LASTİKLER

- > 8,25 - 20

YÜRÜYÜŞ SİSTEMİ

- > Hidrostatik sistem : Dana 311 dropbox
- > 2 ileri vites ve 2 geri vites
- > 4 tekerden çekiş

AKS SİSTEMLERİ

- > Planet tip Dana 111
- > Osilasyonlu arka aks $\pm 8^\circ$

PERFORMANS

- > Maks. hız : 20 km/s
- > Maks. tırmanma eğimi : %50

FREN SİSTEMİ

- > Servis freni : Her iki aksta yağ banyolu disk fren
- > Park freni : S.A.H.R
- > Kabin içinde fren sistem test düzeneği

YAKIT SİSTEMİ

- > Depo kapasitesi 120 L
- > Sıcak yüzeylerden izole ve emniyetli şekilde sabitlenmiş yakıt hortumu

HİDROLİK SİSTEMİ

- > Yağ tankı kapasitesi : 250 L
- > Hidrolik filtrasyon, yağ sıcaklığı, yağ seviye algılama ve uyarı sistemi

OPSİYONEL DONANIM

- > EU Stage 5 dizel motor
- > Dizel motor yangın bastırma sistemi
- > Dizel partikül filtreli katalitik konvertör

Adroit 510 4x4 Yeraltı Kavlak Makinesi
Araç Boyutları

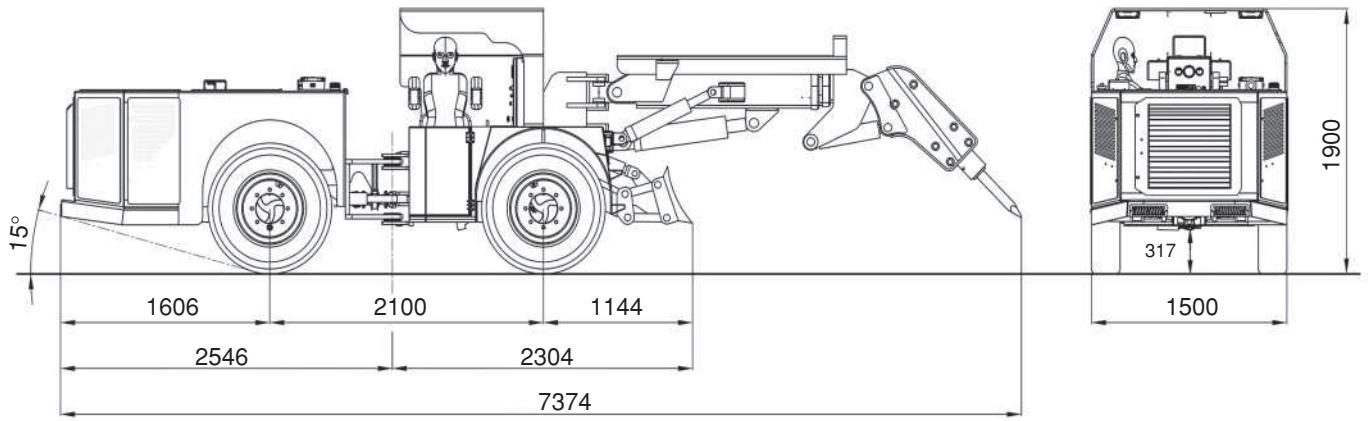

Çalışma Şeması

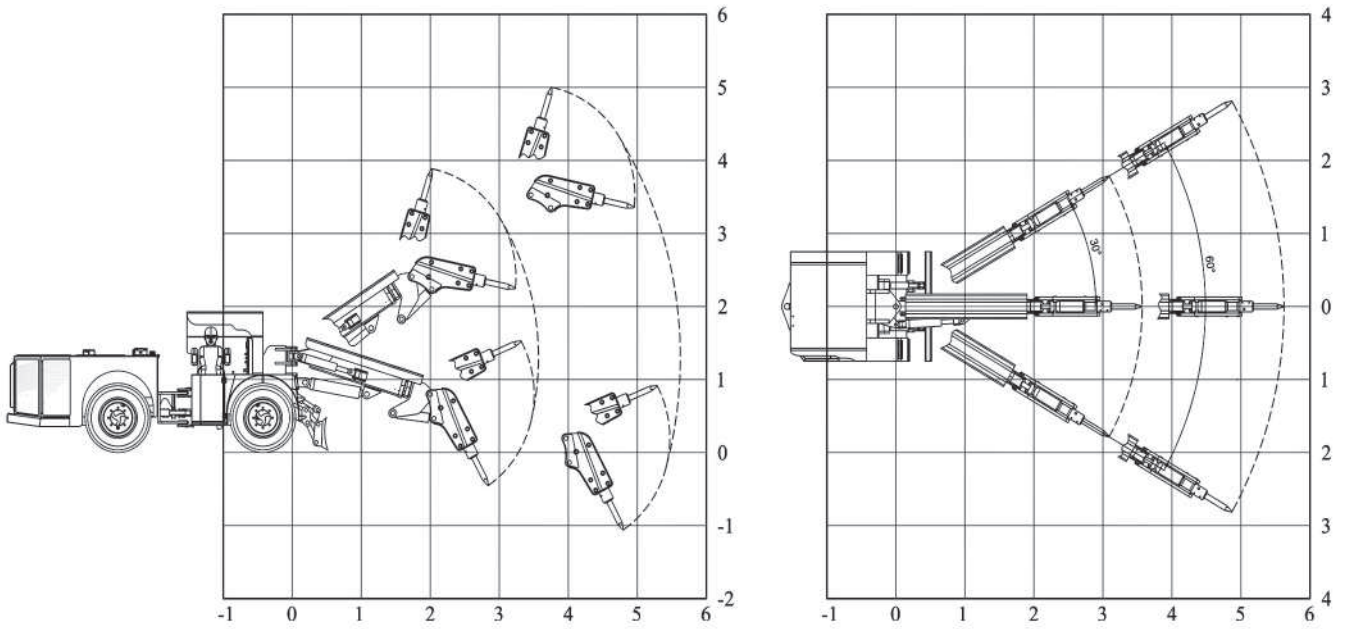

Dönüş Yarı Çapı

