

Adroit 507AW-506AW

4x4 Belden Kıırma Beton Mikseri



Adroit 507AW, 4x4 arazi tipi belden kırma beton mikseri olarak tasarlanmıştır. 4 tekerden çekiş özelliği ve belden kırma şasisi, engebeli arazilerde güvenli ve güçlü sürüş sağlar. Beton mikserlerinin ulaşamadığı zor zemin koşulları ve küçük çaplı tüneller için üretilmiştir. Adroit 507AW şantiyede beton dağıtımı konusunda ideal çözüm sunmaktadır. Özellikle birden fazla beton uygulama noktası olan şantiyelerde uygulama alanları arasında beton dağıtımı yaparak zaman kazandırır ve işletme maliyetlerini düşürür.

GENEL ÖZELLİKLER

- > Arıza, uyarı ve sürüş bilgilerini gösteren led kontrol paneli
- > Kameralar ve kayıt sistemi
- > Geri vites sesli ve görsel uyarı sistemi
- > Taşınabilir yangın söndürücü
- > Form oil sistemi
- > 250 L paslanmaz çelik katkı tankı
- > Kabin içi araç telsiz çıkışı 12VDC
- > Yükleme, taşıma ve çekilmesi durumlarında kullanılmak üzere mapa ve halat bağlantı noktaları

BOYUTLAR VE AĞIRLIK

ADROIT 507AW

- > Uzunluk 10600 mm
- > Genişlik 2400 mm
- > Yükseklik 2700 mm
- > Ağırlık 17500 kg
- > Tam yüklü ağırlık 35500 kg

ADROIT 506AW

- > Uzunluk 10080 mm
- > Genişlik 2350 mm
- > Yükseklik 2700 mm
- > Ağırlık 13500 kg
- > Tam yüklü ağırlık 28000 kg

BETON KAZANI

ADROIT 507AW

- > Beton kazan hacmi : 8,8 m³
- > Taşıma kapasitesi : 7 m³

ADROIT 506AW

- > Beton kazan hacmi : 7,9 m³
- > Taşıma kapasitesi : 6 m³

- > Hidrolik tahrikli ve ayarlanabilir dönme hızı
- > Ayarlanabilir kazan boşaltma yüksekliği
- > Hidrolik kontrollü kazan boşaltma kapağı

OPERATÖR KABİNİ

- > FOPS - ROPS 2. seviye sertifikalı kapalı operatör kabini
- > Kabin içi klima
- > Lamine ve temperli camlar
- > Isıtmalı camlar ve yan dikiz aynaları
- > Yıkanebilir kabin döşemesi
- > 3 nokta temaslı, kaymaz merdiven
- > Kabin içi acil stop butonu
- > Operatör koltuğu
 - Süspansiyonlu
 - Toplanabilir emniyet kemeri
 - Operatör ayağa kalktığıında el frenini devreye sokan sensör

DİZEL MOTOR

- > Deutz TCD 2012 L6 2V 155 kW@2400 dev/dk Euro Stage 3
- > Motor / radyatör sıvı seviye uyarısı

EGZOZ SİSTEMİ

- > Dizel partikül filtreli katalitik konvertör

YÜRÜYÜŞ SİSTEMİ

ADROIT 507AW

- > Powershift otomatik şanzıman : Dana TE14 serisi
- > 3 ileri vites ve 3 geri vites
- > 4 tekerden çekiş

ADROIT 506AW

- > Powershift otomatik şanzıman : Dana T32000 serisi
- > 3 ileri vites ve 3 geri vites
- > 4 tekerden çekiş

AKS SİSTEMİ

ADROIT 507AW

- > Planet tip Dana 114
- > Osilasyonlu ön aks $\pm 8^\circ$

ADROIT 506AW

- > Planet tip Dana 113
- > Osilasyonlu ön aks $\pm 8^\circ$

LASTİKLER

- > 14,00 - 24 ebatında ağır hizmet tipi, yeraltı çalışmalarına uygun lastikler

PERFORMANS

- > 1.vites : 5 km/s
- > 2.vites : 10 km/s
- > 3.vites : 27 km/s
- > Maks. tırmanma eğimi : %40

FREN SİSTEMİ

- > Servis freni : Her iki aksta yağ banyolu disk fren
- > Park freni : S.A.H.R
- > Kabin içinde fren sistem test düzeneği
- > Kardan shaft üzerinde diskli el freni

YAKIT SİSTEMİ

- > Depo kapasitesi : 150 L
- > Sağlam bir şekilde sabitlenmiş ve sıcak yüzeylerden izole edilmiş yakıt hortumu

HİDROLİK SİSTEMİ

- > Yağ tankı kapasitesi : 140 L
- > Hidrolik filtrasyon, yağ sıcaklığı, yağ seviye algılama ve uyarı sistemi
- > Sistem basıncı ölçümü için merkezi basınç kontrol noktası

YÜKSEK BASINÇLI YIKAMA SİSTEMİ

- > Su pompası : 14 L/dk.
- > Maksimum su basıncı : 200 bar
- > Hortum uzunluğu : 10 m
- > Depo kapasitesi : 500 L

24VDC ELEKTRİK SİSTEMİ

- > Elektrik komponentleri : IP65 ve üzeri koruma sınıfı
- > Batarya 2x135 Ah
- > Hareket yönünü aydınlatan led lambalar
- > Kehribar renkte çakar tepe lambası
- > Yangına dayanıklı kablo tesisatı

OPSİYONEL DONANIM

- > Yan görüş kamerası
- > Dizel motor yangın bastırma sistemi
- > EU Stage 5 dizel motor

Adroit 507AW 4x4 Belden Kırma Beton Mikseri
Araç Boyutları

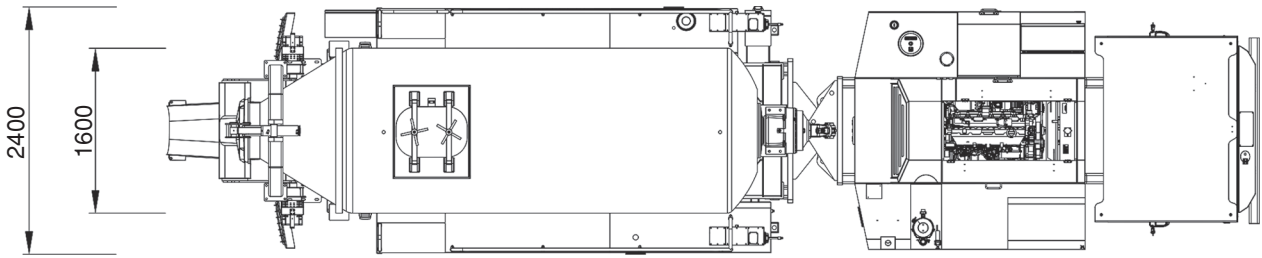
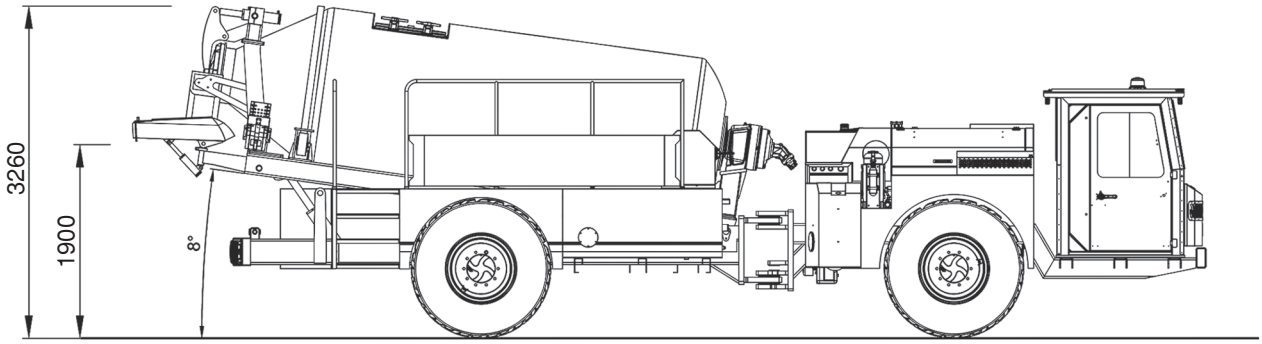
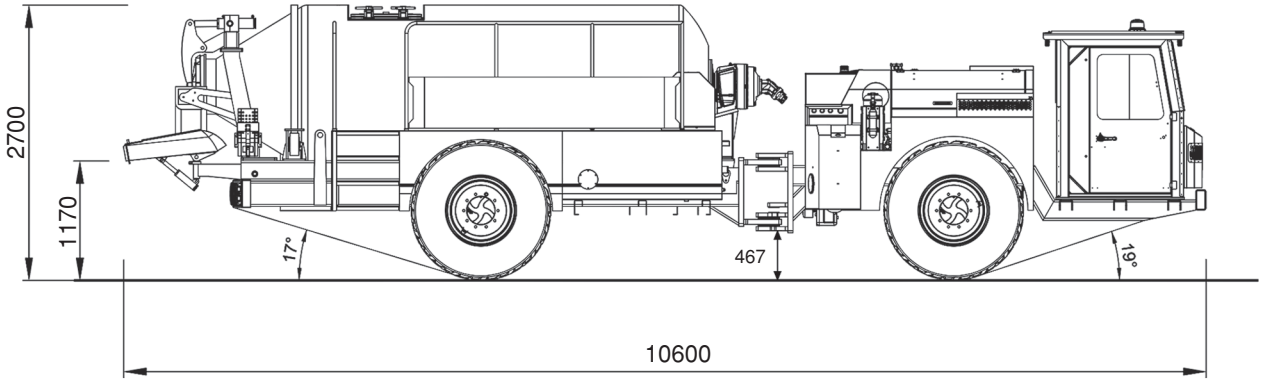

Dönüş Yarı Çapı

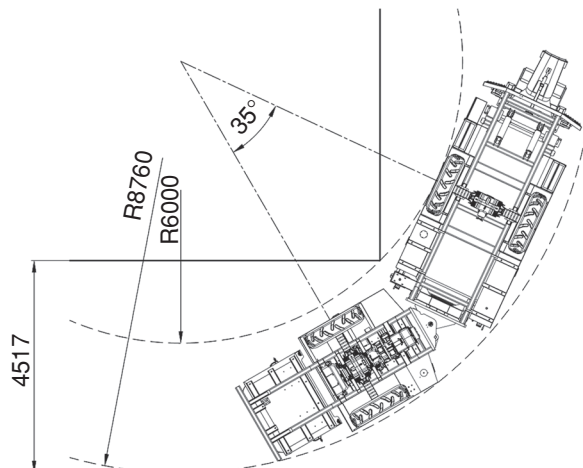

Adroit 506AW 4x4 Belden Kırma Beton Mikseri
Araç Boyutları

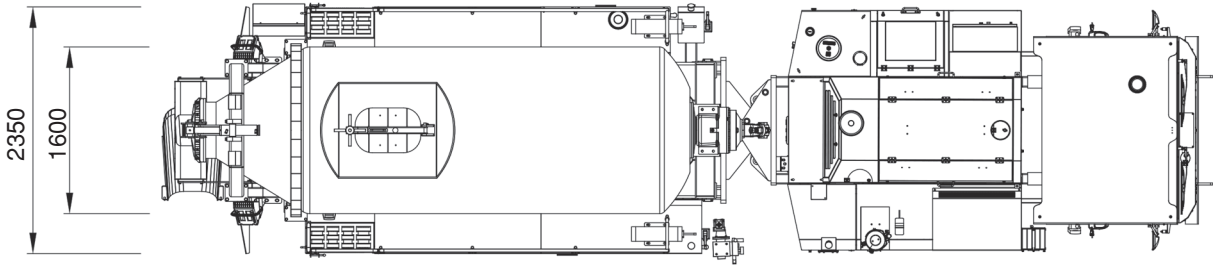
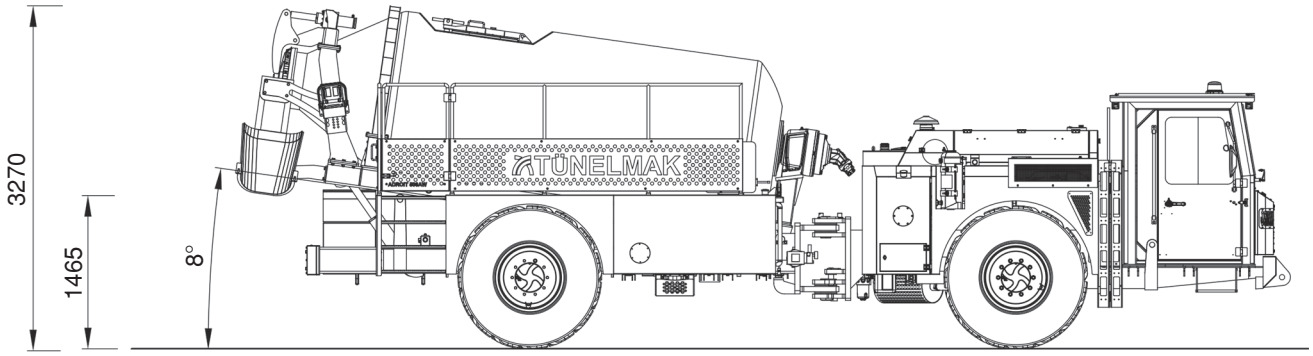
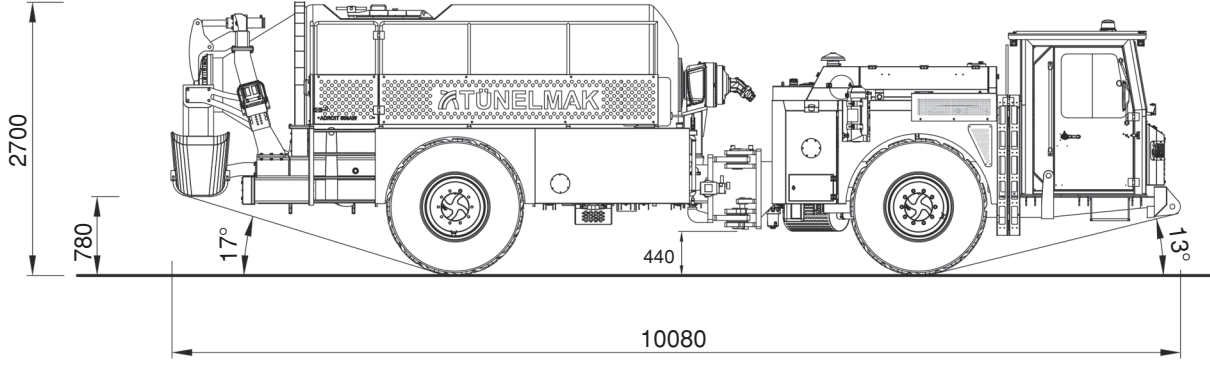

Dönüş Yarı Çapı

