

# Adroit 504AH

4x4 Belden Kıırma Beton Mikseri

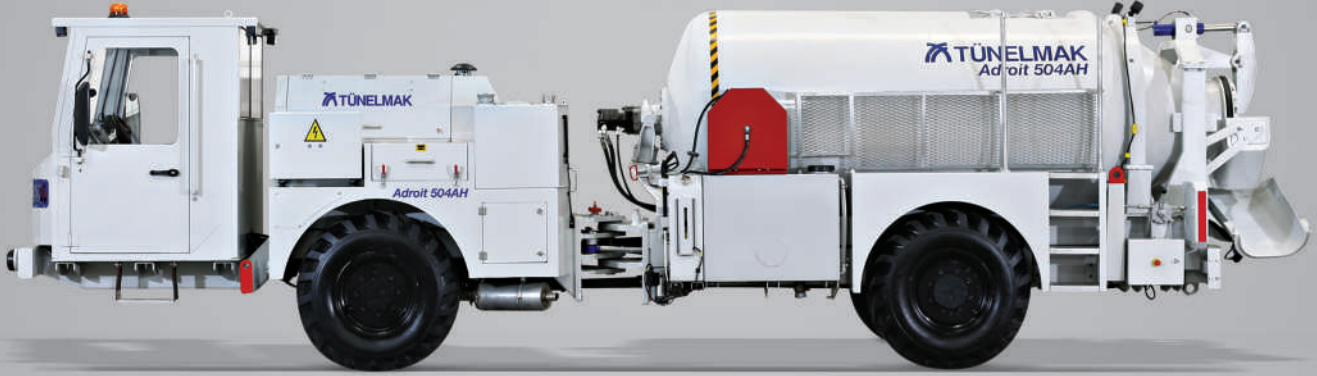

Adroit 504AH, 4x4 arazi tipi belden kırma beton mikseri olarak tasarlanmıştır. Araç üstü beton mikserlerinin ulaşamayacağı engebeli araziler ve küçük çaplı tüneller için üretilmiştir. Adroit 504AH şantiyede beton dağıtımında ideal çözüm sunmaktadır. Özellikle birden fazla beton uygulama noktası olan şantiyelerde uygulama alanları arasında beton dağıtımını yaparak zaman kazandırır ve işletme maliyetlerini düşürür. Belden kırma şasisi 4 tekerden çekiş özelliğine sahiptir. Kazan, yatay olarak alçak profilli tüneller için tasarlanmış olup, aracın çalışma alanında rahat hareket etmesini sağlar.

## GENEL ÖZELLİKLER

- > Arıza, uyarı ve sürüş bilgilerini gösteren led kontrol paneli
- > Kameralar ve kayıt sistemi
- > Geri vites sesli ve görsel uyarı sistemi
- > Taşınabilir yangın söndürücü
- > Form oil sistemi
- > 250 L paslanmaz çelik katkı tankı
- > Kabin içi araç telsiz çıkışı 12VDC
- > Yükleme, taşıma ve çekilmesi durumlarında kullanılmak üzere mapa ve halat bağlantı noktaları

## BOYUTLAR VE AĞIRLIK

- |                     |          |
|---------------------|----------|
| > Uzunluk           | 8850 mm  |
| > Genişlik          | 2000 mm  |
| > Yükseklik         | 2500 mm  |
| > Ağırlık           | 12500 kg |
| > Tam yüklü ağırlık | 22100 kg |

## BETON KAZANI

- > Beton kazan hacmi : 5,2 m<sup>3</sup>
- > Taşıma kapasitesi : 4,1 m<sup>3</sup>
- > Hidrolik tahrikli ve ayarlanabilir dönme hızı
- > Ayarlanabilir kazan boşaltma yüksekliği
- > Hidrolik tahrikli kazan boşaltma kapağı

## OPERATÖR KABİNİ

- > FOPS - ROPS 2. seviye sertifikalı kapalı operatör kabini
- > Kabin içi klima
- > Lamine ve temperli camlar
- > Isıtılmalı camlar ve yan dikiz aynaları
- > Yıkanabilir kabin döşemesi
- > 3 nokta temaslı, kaymaz merdiven
- > Kabin içi acil stop butonu
- > Operatör koltuğu
  - Süspansiyonlu
  - Toplanabilir emniyet kemeri
  - Operatör ayağa kalktığında el frenini devreye sokan sensör

## DİZEL MOTOR

- > Deutz TCD 2012 L4 103 kW@2400 dev/dk  
Euro Stage 3
- > Motor / radyatör sıvı seviye uyarısı

## EGZOZ SİSTEMİ

- > Dizel partikül filtreli katalitik konvertör

## YÜRÜYÜŞ SİSTEMİ

- > Hidrostatik sistem : Dana 357 dropbox
- > 4 ileri vites ve 4 geri vites
- > 4 tekerden çekiş

### AKS SİSTEMİ

- > Planet tip Dana 112
- > Osilasyonlu ön aks  $\pm 8^\circ$

### LASTİKLER

- > 14,50 - 20 ebatında ağır hizmet tipi, yeraltı çalışmalarına uygun lastikler

### PERFORMANS

- > Hızlı 1.vites : 11 km/s
- > Hızlı 2.vites : 30 km/s
- > Yavaş 1.vites : 4 km/s
- > Yavaş 2.vites : 11 km/s
- > Maks. tırmanma eğimi : %40

### FREN SİSTEMİ

- > Servis freni : Her iki aksta yağ banyolu disk fren
- > Park freni : S.A.H.R
- > Kabin içinde fren sistem test düzeneđi

### YAKIT SİSTEMİ

- > Depo kapasitesi : 140 L
- > Sağlam bir şekilde sabitlenmiş ve sıcak yüzeyden izole edilmiş yakıt hortumu

### HİDROLİK SİSTEMİ

- > Yağ tankı kapasitesi : 130 L
- > Hidrolik filtrasyon, yağ sıcaklığı, yağ seviye algılama ve uyarı sistemi
- > Sistem basıncı ölçümü için merkezi basınç kontrol noktası

### YÜKSEK BASINÇLI YIKAMA SİSTEMİ

- > Su pompası : 14 L/dk.
- > Maksimum su basıncı : 200 bar
- > Hortum uzunluğu : 10 m
- > Depo kapasitesi : 400 L

### 24VDC ELEKTRİK SİSTEMİ

- > Elektrik komponentleri : IP65 ve üzeri koruma sınıfı
- > Batarya 2x135 Ah
- > Hareket yönünü aydınlatan led lambalar
- > Kehribar renkte çakar tepe lambası
- > Yangına dayanıklı kablo tesisatı

### OPSİYONEL DONANIM

- > Yan görüş kamerası
- > Dizel motor yangın bastırma sistemi
- > EU Stage 5 dizel motor

**Adroit 504AH** 4x4 Belden Kırma Beton Mikseri  
Araç Boyutları

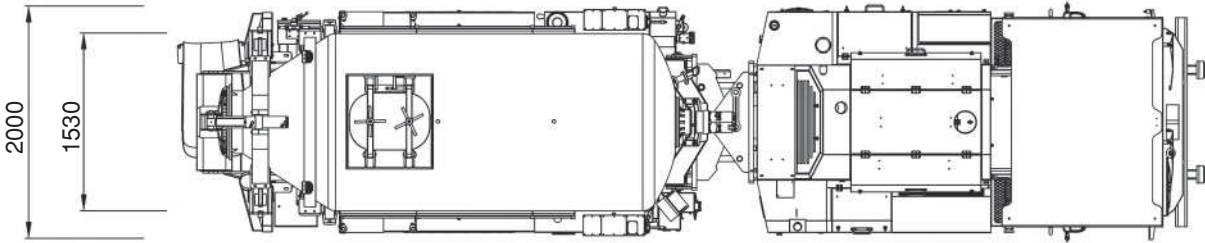
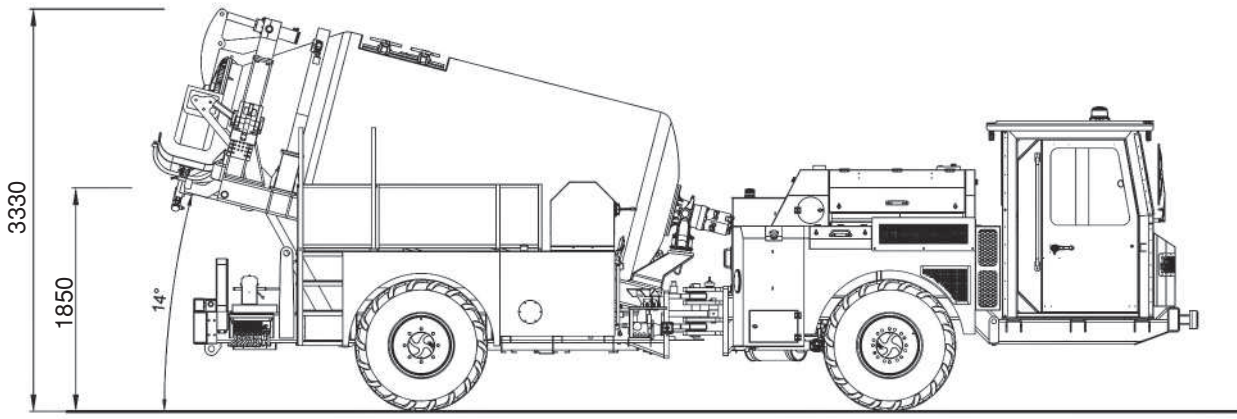
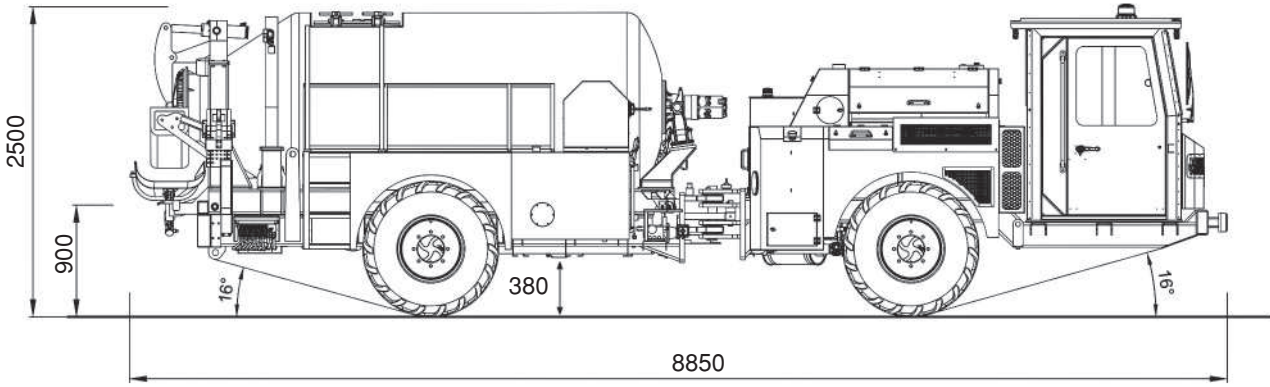

**Dönüş Yarı Çapı**

