

Adroit 450G

4x4 Jeneratörlü Püskürtme Beton Makinesi



Adroit 450G, beton basma ve püskürtme beton makinesi olarak tasarlanmıştır. Rijit şasi, 4 tekerden çekişli ve 4 tekerden direksiyonlu hareket kabiliyetine sahiptir. Platform üzerinde kaldırma, kırma, teleskopik bom sistemi, rotasyon grubu, kompakt modüler sistem, su-katkı tankları ve pompaları, enerji kablo makarası, kompresör ve jeneratör ile tam donanıma sahiptir. Adroit 450G'nin en önemli özelliği şasisi üzerinde kompresör ve jeneratör bulunmasıdır. Bu donanım sayesinde açık saha uygulamaları yalnızca bir operatör tarafından gerçekleştirilebilmektedir. Adroit 450G, beton püskürtme işlemi için gerekli olan kompresör, jeneratör, hat çekimi ve birden fazla personel ihtiyacını minimuma indirdiği için maliyet avantajı sağlamakta ve zamandan kazandırmaktadır. Adroit 450G, şasisi üzerinde jeneratör bulunan ilk ve tek püskürtme beton makinesidir. Standart pompalama kapasitesi 30 m³/s'dir.

Hidrostatik sistem, değişken debili pompa ve hidromotor sayesinde kullanıcının maks. hız - maks. tork elde etmesine imkan verir. Yol ve arazi şartlarına göre tavşan veya kaplumbağa vites seçeneği tercih edilebilir. Adroit 450G, seri performansın gerekli olduğu sahalar ve zorlu zemin koşullarına sahip inşaat alanları için ideal bir seçimdir.

GENEL ÖZELLİKLER

- > Valf grupları, elektrik panosu, motorlar ve pompaları koruyan kompakt modüler sistem
- > Arıza ve uyarı bilgilerini gösteren led kontrol paneli
- > Ayak açma - ayak basma silindir ve valf grubu
- > Kablolu uzaktan kumanda
- > Geri vites sesli ve görsel uyarı sistemi
- > Taşınabilir yangın söndürücü
- > Yükleme, taşıma ve çekilmesi durumlarında kullanılmak üzere mapa ve halat bağlantı noktaları
- > Kataforez kaplama

BOYUTLAR VE AĞIRLIK

- > Uzunluk 8750 mm
- > Genişlik 2500 mm
- > Yükseklik 3150 mm
- > Ağırlık 13200 kg

BETON POMPASI

- > Maksimum püskürtme beton pompalama kapasitesi : 30 m³/sa (teorik)
- > Beton basıncı : Maks. 70 bar
- > Hidrolik sistem basıncı : Maks. 250 bar
- > Agregatın çapı : Maks. 16 mm
- > Her tür fiberli basabilen beton pompalama sistemi
- > Dizel motor tahrikli beton ünitesi temizleme sistemi
- > Özel tasarım arka beton haznesi
- > Hidrolik kazan vibratörü
- > Hidrolik kontrollü kazan boşaltma kapağı
- > Beton hat çapı : 76 mm

DOZAJLAMA SİSTEMİ

- > Hidrolik tahrikli mono pompa
- > Debi : Maks. 0 - 20 L/dk
- > Çalışma basıncı : Maks. 15 bar
- > Katkı tankı : 1000 L
- > Katkı debisi manuel olarak kontrol edilebilir, katkı debisi (L/dk) ve yüzdelik (%) değer olarak ekrandan okunabilir.

BOM SİSTEMİ

- > Yatay : 13,6 m
- > Dikey : 15,8 m
- > Kaldırma, kırma, teleskopik bom sistemi

KOMPRESÖR

- > Elektrikli vidalı kompresör
- > Kapasite : 9,2 m³/dk.
- > Çalışma Basıncı : 8 bar
- > Elektrik motoru : 55 kW

DİZEL JENERATÖR

- > Stand by güç : 220 kVA
- > Voltaj : 400 V

OPERATÖR KABİNİ

- > FOPS - ROPS 2. seviye sertifikalı kapalı operatör kabini
- > Temperli camlar
- > Yükseklik ayarlı, süspansiyonlu, 180° dönebilir emniyet kemerli operatör koltuğu

DİZEL MOTOR

- > Perkins 1104D - 44T 74,5 kW@2200 dev/dk
EU Stage 3A

YÜRÜYÜŞ SİSTEMİ

- > Hidrostatik sistem : Dana 357 Dropbox
- > 4 ileri vites ve 4 geri vites
- > 4 tekerden çekiş

AKS SİSTEMİ

- > Planet tip Dana 212
- > Osilasyonlu arka aks $\pm 8^\circ$

LASTİKLER

- > 16 / 70 - 20 ebatında ağır hizmet tipi, yeraltı çalışmalarına uygun lastikler

PERFORMANS

- > Maks. hız : 28 km/s
- > Maks. tırmanma eğimi : %40

FREN SİSTEMİ

- > Servis freni : Her iki aksta yağ banyolu disk fren
- > Park freni : S.A.H.R
- > Kabin içinde fren sistem test düzeneği

DİREKSİYON SİSTEMİ

- > Dört tekerden direksiyon, ön tekerden direksiyon, yengeç yürüyüş

YAKIT SİSTEMİ

- > Depo kapasitesi : 130 L
- > Sağlam bir şekilde sabitlenmiş ve sıcak yüzeyden izole edilmiş yakıt hortumu

HİDROLİK SİSTEMİ

- > Yağ tankı kapasitesi : 250 L
- > Hidrolik filtrasyon, yağ sıcaklığı, yağ seviye algılama ve uyarı sistemi

24VDC ELEKTRİK SİSTEMİ

- > Elektrik komponentleri : IP65 ve üzeri koruma sınıfı
- > Batarya 2x135 Ah
- > Hareket yönünü aydınlatan led lambalar
- > Kehribar renkte çakar tepe lambası

YÜKSEK GERİLİM ELEKTRİK SİSTEMİ

- > 380 V 50 Hz. kablo tipi 3 x 50 mm² + 25 mm²
- > Güç ünitesi : 45 kW elektrik motoru
- > Hidrolik kumandalı kablo makarası
- > Kablo uzunluğu : 50 m

OPSİYONEL DONANIM

- > Perkins 904J - E36TA 74,5 kW@2200 dev/dk
EU Stage 5 dizel motor
- > Kablosuz uzaktan kumanda
- > Otomatik yağlama sistemi
- > Geri görüş kamerası
- > Beton debi kontrol sistemi
- > Elektrikli peristaltik pompa
- > Dizel motor yangın bastırma sistemi
- > Kabin içi klima
- > Elektrikli kazan vibratörü
- > Isıtılmalı camlar ve yan dikiz aynaları
- > Form oil sistemi
- > Su hortumu tamburu
- > Dizel partikül filtreli katalitik konvertör
- > Yüksek basınçlı yıkama sistemi

Adroit 450G 4x4 Jeneratörlü Püskürtme Beton Makinesi Araç Boyutları

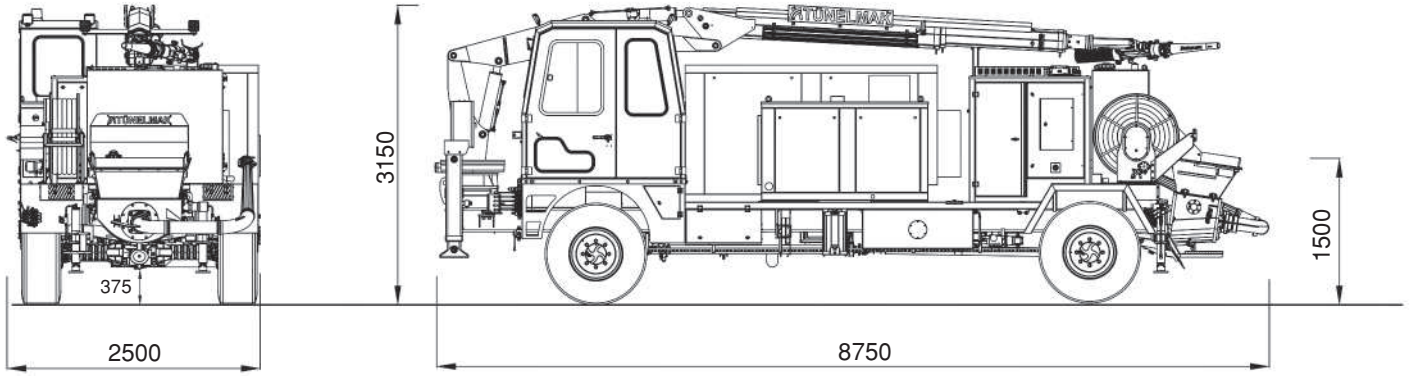

Tırmanma Kapasitesi

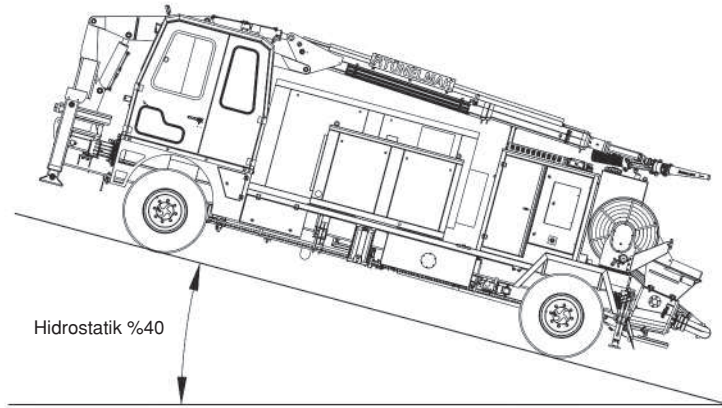

Maks. Hız - Maks. Tırmanma Gücü

4x4 hidrostatik sisteme sahip olan Adroit 450G'nin, engebeli arazide rahatlıkla hareket etme ve %40 eğim tırmanma özelliği bulunmaktadır.

Arka aks $\pm 8^\circ$ osilasyona sahiptir.

Dönüş Yarı Çapı

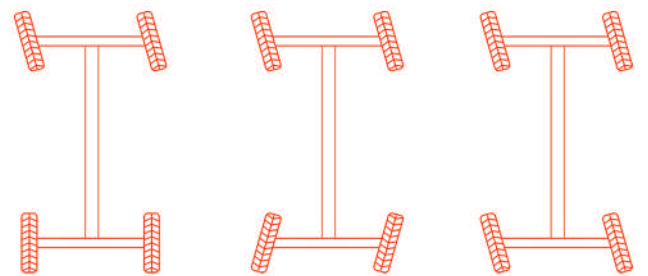
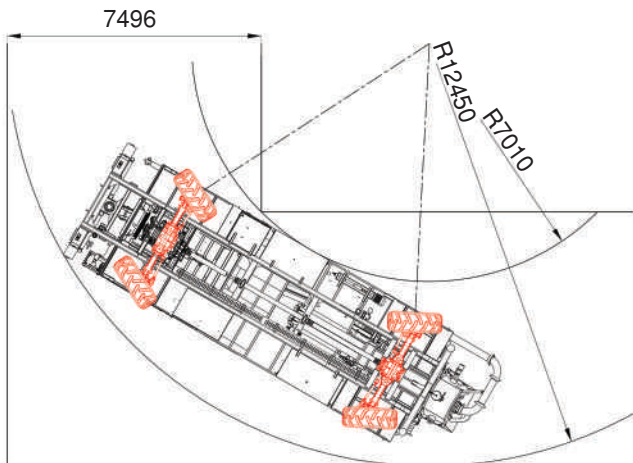

Ön Tekerden Direksiyon

Dört Tekerden Direksiyon

Yengeç Yürüyüş

Adroit 450G 4x4 Jeneratörlü Püskürtme Beton Makinesi
Çalışma Diyagramı

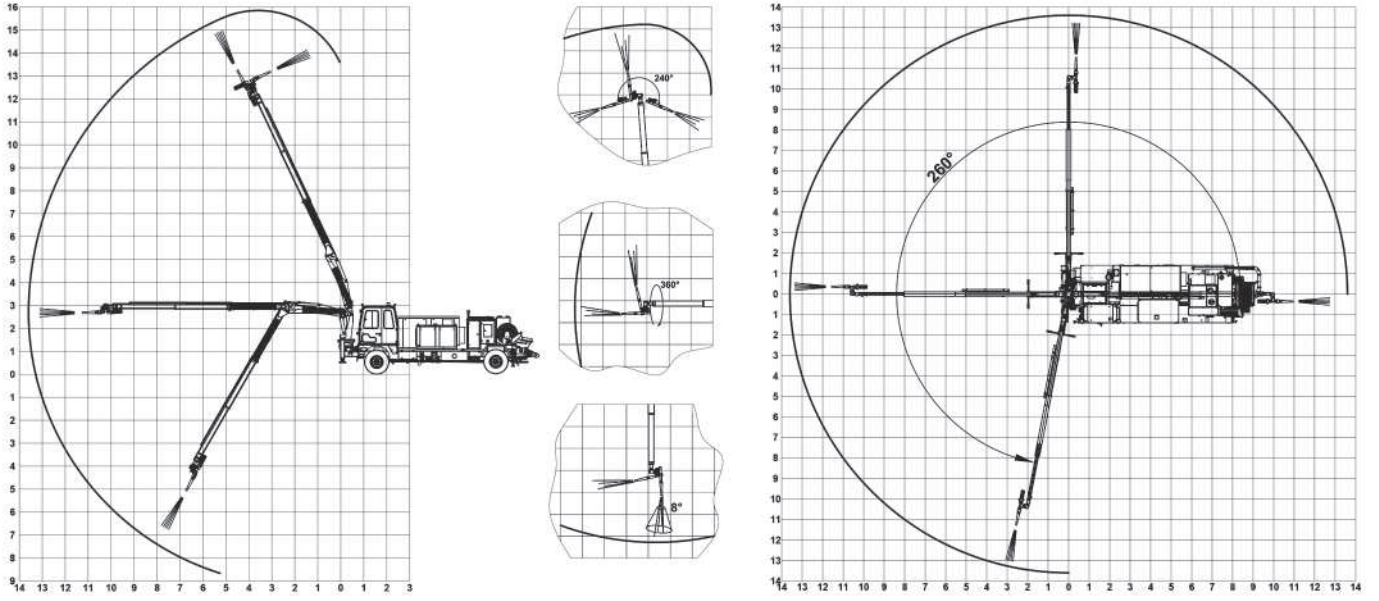

Püskürtme Boyutları

