

Adroit 420AH

4x4 Belden Kıırma Püskürtme Beton Makinesi



Adroit 420AH, 4x4 arazi tipi belden kırma beton püskürtme makinesi olarak tasarlanmıştır. Tünellerde ve madenlerde büyük makinelerin ulaşamayacağı noktalara kolayca ulaşabilmektedir. Şantiye şartlarına göre tasarlanmış oldukça sade bir dizayna sahip Adroit 420AH'nin bakımı şantiyede kullanıcı tarafından kolayca yapılabilmektedir. Belden kırma şasisi 4 tekerden çekiş özelliğine sahiptir. Platform üzerinde teleskopik bom sistemi, rotasyon grubu, su-katkı tankları ve pompaları, enerji kablo makarası ve kompresör ile tam donanıma sahiptir. Standart pompalama kapasitesi 22 m³/s'dir.

Hidrostatik sistem, değişken debili pompa ve hidromotor sayesinde kullanıcının maks. hız - maks. tork elde etmesine imkan verir. Yol ve arazi şartlarına göre tavşan veya kaplumbağa vites seçeneği tercih edilebilir. Seri performansın gerekli olduğu sahalar ve zorlu zemin koşullarına sahip inşaat alanları için ideal bir seçimdir.

GENEL ÖZELLİKLER

- > Arıza ve uyarı bilgilerini gösteren led kontrol paneli
- > Ayak basma silindir ve valf grubu
- > Kablolu uzaktan kumanda
- > Geri vites sesli ve görsel uyarı sistemi
- > Taşınabilir yangın söndürücü
- > Yükleme, taşıma ve çekilmesi durumlarında kullanılmak üzere mapa ve halat bağlantı noktaları
- > Kataforez kaplama

BOYUTLAR VE AĞIRLIK

- > Uzunluk 7500 mm
- > Genişlik 2100 mm
- > Yükseklik 2600 mm
- > Ağırlık 8000 kg

BETON POMPASI

- > Maks. püskürtme beton pompalama kapasitesi : 22 m³/sa (teorik)
- > Beton basıncı : Maks. 60 bar
- > Hidrolik sistem basıncı : Maks. 250 bar
- > Agregası çapı : Maks. 16 mm
- > Her tür fiberi basabilen beton pompalama sistemi
- > Dizel motor tahrikli beton ünitesi temizleme sistemi
- > Özel tasarım arka beton haznesi
- > Hidrolik kazan vibratörü
- > Hidrolik kontrollü kazan boşaltma kapağı
- > Beton hat çapı : 76 mm

DOZAJLAMA SİSTEMİ

- > Hidrolik tahrikli mono pompa
- > Debi : Maks. 0 - 20 L/dk
- > Çalışma basıncı : Maks. 15 bar
- > Katkı tankı : 600 L
- > Katkı debisi manuel olarak kontrol edilebilir, katkı debisi (L/dk) ve yüzdelik (%) değer olarak ekrandan okunabilir.

BOM SİSTEMİ

- > Yatay : 7,2 m
- > Dikey : 8,4 m
- > Kaldırma ve teleskopik bom sistemi

KOMPRESÖR

- > Elektrikli vidalı kompresör
- > Kapasite : 6 m³/dk.
- > Basınç : 8 bar
- > Elektrik motoru : 37 kW

OPERATÖR KABİNİ

- > FOPS - ROPS 2. seviye sertifikalı kapalı operatör kabini
- > Lamine ve temperli camlar
- > Rezistanslı camlar ve yan dikiz aynaları
- > Yıkabilir kabin döşemesi
- > 3 nokta temaslı, kaymaz merdiven
- > Kabin içi acil stop butonu
- > Operatör koltuğu
 - Süspansiyonlu ve emniyet kemerli

DİZEL MOTOR

- > Perkins 1104D - 44T 74,5 kW@2200 dev/dk
EU Stage 3A

YÜRÜYÜŞ SİSTEMİ

- > Hidrostatik sistem : Dana 311 dropbox
- > 2 ileri vites ve 2 geri vites
- > 4 tekerlekten çekiş

AKS SİSTEMİ

- > Planet tip Dana 111
- > Osilasyonlu arka aks $\pm 8^\circ$

LASTİKLER

- > 12,5 / 80 -18 ebatında ağır hizmet tipi, yeraltı çalışmalarına uygun lastikler

PERFORMANS

- > Maks. hız : 20 km/s
- > Maks. tırmanma eğimi : %50

FREN SİSTEMİ

- > Servis freni : Her iki aksta yağ banyolu disk fren
- > Park freni : S.A.H.R
- > Kabin içinde fren sistem test düzeneği

YAKIT SİSTEMİ

- > Depo kapasitesi : 135 L
- > Sağlam bir şekilde sabitlenmiş ve sıcak yüzeylerden izole edilmiş yakıt hortumu

HİDROLİK SİSTEMİ

- > Yağ tankı kapasitesi : 200 L
- > Hidrolik filtrasyon, yağ sıcaklığı, yağ seviye algılama ve uyarı sistemi

24VDC ELEKTRİK SİSTEMİ

- > Elektrik komponentleri : IP65 ve üzeri koruma sınıfı
- > Batarya 2x135 Ah
- > Hareket yönünü aydınlatan led lambalar
- > Sarı renkte yanıp sönen led ikaz lambası

YÜKSEK GERİLİM ELEKTRİK SİSTEMİ

- > 380 V, 50 Hz. kablo tipi 3 x 35 mm² + 16 mm²
- > Güç ünitesi : 37 kW elektrik motoru
- > Hidrolik kumandalı kablo makarası
- > Kablo uzunluğu : 50 m

OPSİYONEL DONANIM

- > Perkins 904J - E36TA 74,5 kW@2200 dev/dk
EU Stage 5 dizel motor
- > Kablosuz uzaktan kumanda
- > Otomatik yağlama sistemi
- > Geri görüş kamerası
- > Beton debi kontrol sistemi
- > Elektrikli peristaltik pompa
- > Dizel motor yangın bastırma sistemi
- > Kabin içi klima
- > Elektrikli kazan vibratörü
- > Form oil sistemi
- > Su hortumu tamburu
- > Dizel partikül filtreli katalitik konvertör
- > Yüksek basınçlı yıkama sistemi

Adroit 420AH 4x4 Belden Kırma Püskürtme Beton Makinesi Araç Boyutları

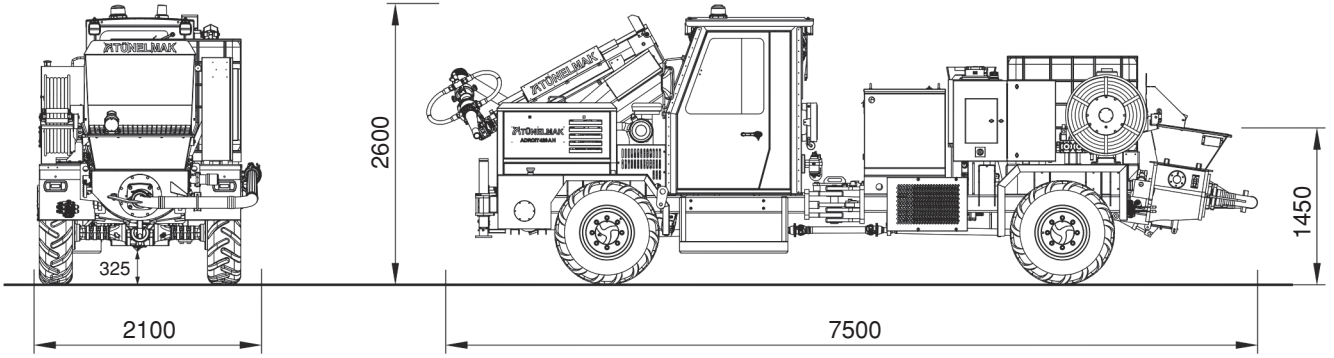

Tırmanma Kapasitesi

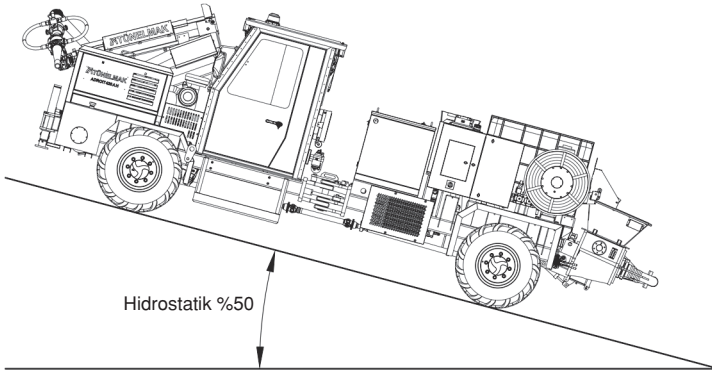

Maks. Hız - Maks. Tırmanma Gücü

4x4 hidrostatik sistemli Adroitler engebeli arazide rahatlıkla hareket eder ve %50 eğim tırmanma özelliği bulunmaktadır.

Arka aks $\pm 8^\circ$ osilasyona sahiptir.

Dönüş Yarı Çapı

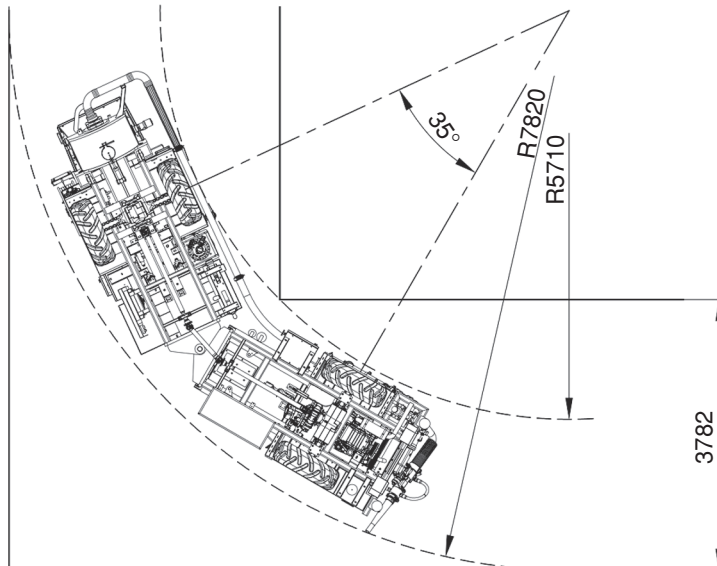

Adroit 420AH 4x4 Belden Kırma Püskürtme Beton Makinesi
Çalışma Diyagramı

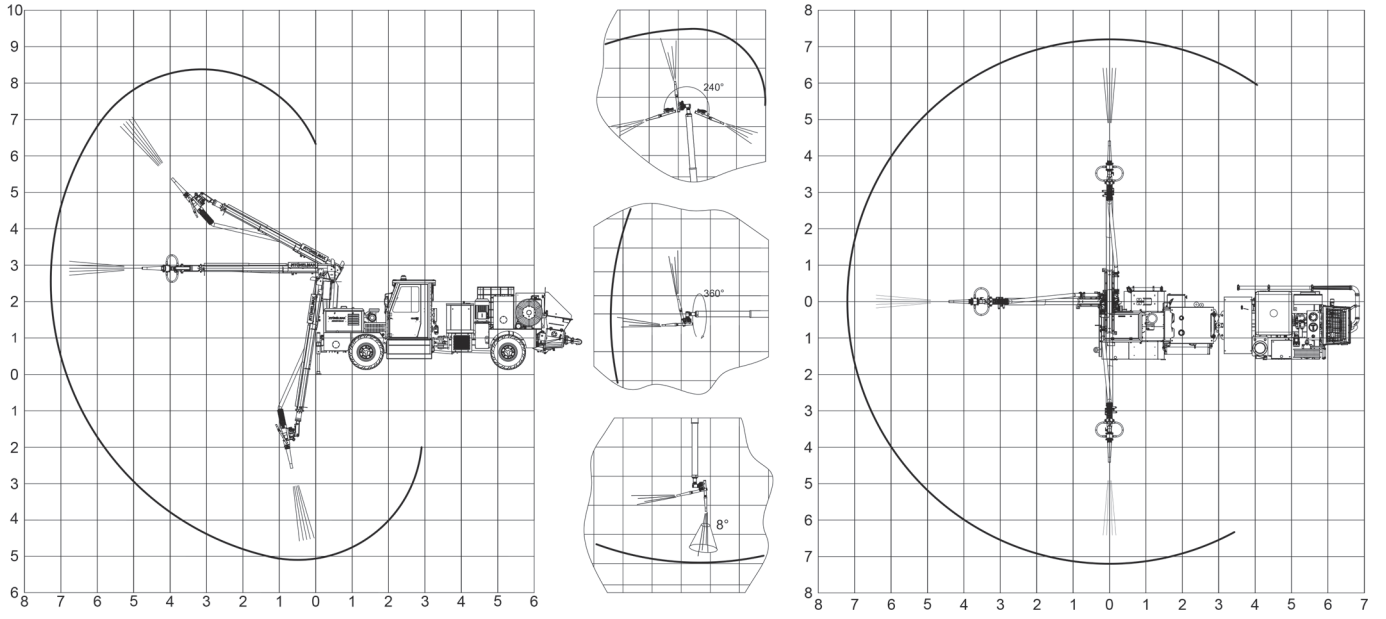

Püskürtme Boyutları

