

Adroit 412T

Paletli Püskürtme Beton Dağıtıcı



Adroit 412T; araç üstü, 4x4 robot ve çekili tip püskürtme beton pompaları ile beton mikserlerinin ulaşamadığı engebeli araziler, şaft uygulamaları, merdiven tünelleri, kapalı madenlerin ulaşımı zor bölgeleri ve yüksek eğimli yerlerde ıslak ve kuru püskürtme beton uygulamasının hızlı ve verimli şekilde yapılabilmesi için tasarlanmıştır. Zemin uygulamaları ve deprem güçlendirme çalışmaları için ideal çözümdür. Adroit 412T, 16 m çapa kadar şaftlarda 360° püskürtme beton uygulaması yapabilir. Sahip olduğu paletli yürüyüş sistemi sayesinde diğer araçların ulaşamadığı uygulama alanlarına kolaylıkla konumlandırılabilir. Platform silindiri ile platform açısı, sürüş ve çalışma için uygun şekilde ayarlanabilir. Beton boru hattı ve Adroit püskürtme beton pompaları vasıtasıyla Adroit 412T'ye ulaştırılan püskürtme beton kablolu / kablosuz uzaktan kumanda yardımı ile rahatlıkla uygulanabilir.

GENEL ÖZELLİKLER

- > Teleskopik bom sistemi
- > Nozul rotasyon grubu
- > Kablolu uzaktan kumanda
- > Platform kaldırma silindiri
- > Ayak basma silindiri ve valf grubu
- > Yükleme, taşıma ve çekilmesi durumlarında kullanılmak üzere mapa ve halat bağlantı noktaları
- > Hidrolik yağ soğutucusu

BOYUTLAR VE AĞIRLIK

- > Uzunluk 2800 mm
- > Genişlik 1800 mm
- > Yükseklik 2200 mm
- > Ağırlık 4500 kg

DOZAJLAMA SİSTEMİ

- > Hidrolik tahrikli mono pompa
- > Maks. debi : 0 - 20 L/dk
- > Çalışma basıncı : Maks. 15 bar
- > Katkı tankı : 600 L
- > Katkı debisi manuel olarak kontrol edilebilir, katkı debisi (L/dk) ve yüzdelik (%) değer olarak ekrandan okunabilir.

DİZEL MOTOR

- > Perkins 404D - 22 36 kW@2800 dev/dk
- EU Stage 3A

YAKIT SİSTEMİ

- > Depo kapasitesi : 120 L
- > Sıcak yüzeylerden izole ve emniyetli şekilde sabitlenmiş yakıt hortumu

HİDROLİK SİSTEMİ

- > Yağ tankı kapasitesi : 160 L
- > Hidrolik filtrasyon, yağ sıcaklığı, yağ seviye algılama ve uyarı sistemi

YÜKSEK GERİLİM ELEKTRİK SİSTEMİ

- > Suya dayanıklı kontrol paneli
- > 380 V, 50 Hz. kablo tipi 3 x 380 / 50
- > Güç ünitesi : 7,5 kW elektrik motoru
- > Kablo makarası

OPSİYONEL DONANIM

- > Elektrikli peristaltik pompa
- > Kablosuz uzaktan kumanda
- > Dizel partikül filtreli katalitik konvertör
- > EU Stage 5 dizel motor

Adroit 412T Paletli Püskürtme Beton Dağıtıcı
Araç Boyutları

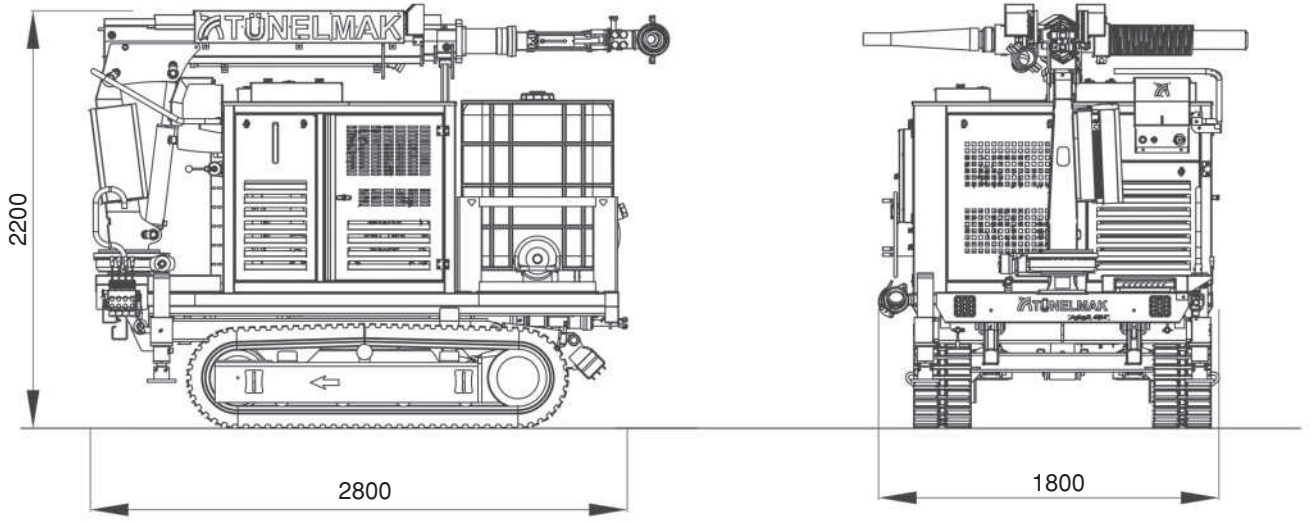

Püskürtme Boyutları

