

# Adroit 412

## Püskürtme Beton Dağıtıcı



Adroit 412; araç üstü, 4x4 robot ve çekili tip püskürtme beton pompaları ile beton mikserlerinin ulaşamadığı engebeli araziler, şaft uygulamaları, merdiven tünelleri, kapalı madenlerin ulaşımı zor bölgeleri ve yüksek eğimli yerlerde ıslak ve kuru püskürtme beton uygulamasının hızlı ve verimli şekilde yapılabilmesi için tasarlanmıştır. Ayrıca zemin uygulamaları ve deprem güçlendirme çalışmaları için ideal çözümdür. Adroit 412, 16 m çapa kadar şaftlarda 360° püskürtme beton uygulaması yapabilir. Sahip olduğu halatlı çekme vinci sayesinde diğer araçların ulaşamadığı uygulama alanlarına kolaylıkla yerleştirilebilir. Beton boru hattı ve Adroit püskürtme beton pompaları vasıtasıyla Adroit 412'ye ulaştırılan püskürtme beton kablolu / kablolu uzaktan kumanda yardımı ile rahatlıkla uygulanabilir. Adroit 412; kule dönüş sistemi, teleskopik bom, nozul rotasyon grubu, kablolu / kablolu uzaktan kumanda sistemi, katkı tankı- pompası, fren sistemi ve hidrolik ayak basma silindri ile tam donanıma sahiptir. 30 m<sup>3</sup>'e kadar her marka püskürtme beton ve beton pompası ile uyumludur.

### GENEL ÖZELLİKLER

- > 360° dairesel ve 55° dikey hareket edebilen teleskopik bom sistemi
- > 360° dairesel ve 90° dikey hareket edebilen nozul rotasyon grubu
- > Kablolu uzaktan kumanda
- > Ayak basma silindir valf grubu
- > Yükleme, taşıma ve çekilmesi durumlarında kullanılmak üzere mapa ve halat bağlantı noktaları ile çeki demiri
- > Hidrolik yağ soğutucusu

### BOYUTLAR VE AĞIRLIK

- > Uzunluk 4300 mm
- > Genişlik 2200 mm
- > Yükseklik 2300 mm
- > Ağırlık 1600 kg

### LASTİKLER

- > 7,50 - 16

### DOZAJLAMA SİSTEMİ

- > Hidrolik tahrikli mono pompa
- > Maksimum debi : 0 - 20 L/dk
- > Çalışma basıncı : Maks. 15 bar
- > Katkı tankı : 300 L
- > Katkı debisi manuel olarak kontrol edilebilir.

### HİDROLİK SİSTEMİ

- > Yağ tankı kapasitesi : 50 L
- > Hidrolik filtrasyon, yağ sıcaklığı, yağ seviye algılama ve uyarı sistemi

### FREN SİSTEMİ

- > Mekanik el freni

### YÜKSEK GERİLİM ELEKTRİK SİSTEMİ

- > Suya dayanıklı kontrol paneli
- > Güç ünitesi : 7,5 kW elektrik motoru

### OPSİYONEL DONANIM

- > Elektrikli peristaltik pompa
- > 50 m halatlı çekme vinci
- > Kablolu uzaktan kumanda

**Adroit 412 Püskürtme Beton Dağıtıcı**  
Araç Boyutları

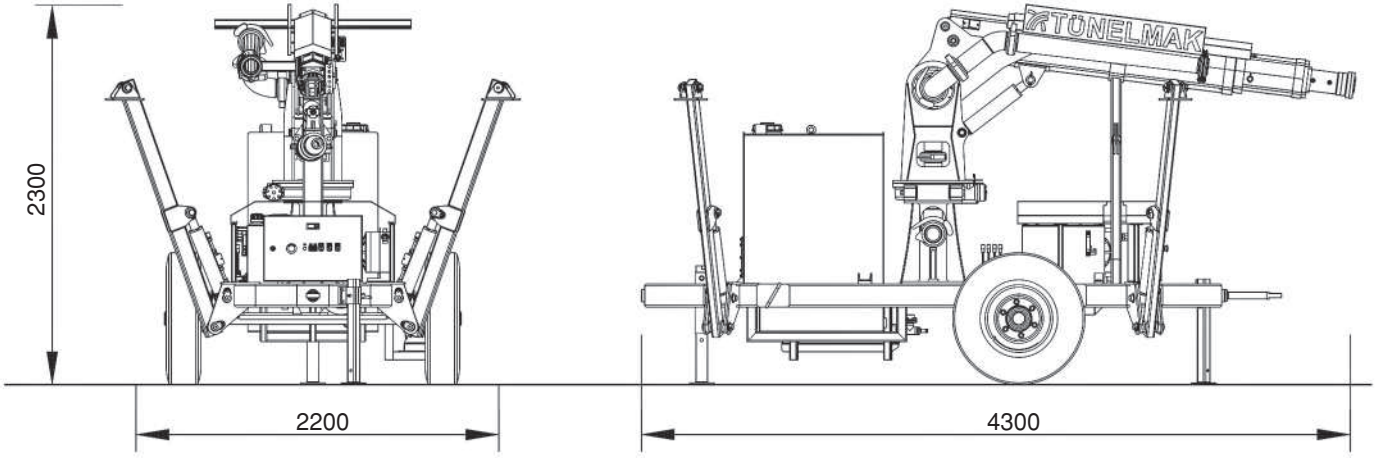

**Püskürtme Boyutları**

