

# Adroit 016ER / 016DR

## Çekili Tip Püskürtme Beton ve Beton Pompaları



16 m<sup>3</sup>/s beton pompalama kapasitesine sahiptir. Adroit 016 serisi, araç üstü ve 4x4 makinelerin giremediği dar profil tüneller ve özellikle açık zemin uygulamaları için ideal olmakla birlikte, geri sekmesi az, işletme maliyeti ve bakım giderleri düşük makinelerdir. Bu nedenle Adroit 016 serisi, inşaat sektörünün en çok tercih edilen püskürtme beton makinelerinden biridir. Adroit 016 serisi, diğer çekili tip püskürtme beton pompalarından farklı olarak şasisi üzerinde teleskopik bir boma sahiptir. Standart bom uzunluğu 7,5 m olan makinenin bom uzunluğu opsiyonel olarak artırılabilir.

### GENEL ÖZELLİKLER

- > Teleskopik bom sistemi
- > Valf grupları, elektrik panosu, motorlar ve pompaları koruyan kompakt modüler sistem
- > Ayak açma - ayak basma silindir ve valf grubu
- > Kablolü uzaktan kumanda
- > Yükleme, taşıma ve çekilmesi durumlarında kullanılmak üzere mapa ve halat bağlantı noktaları ile çeki demiri
- > Hidrolik yağ soğutucusu

### BOYUTLAR VE AĞIRLIK

- > Uzunluk 4400 mm
- > Genişlik 1900 mm
- > Yükseklik 2250 mm
- > Ağırlık 3600 kg

### BETON POMPASI

- > Maks. püskürtme beton pompalama kapasitesi : 16 m<sup>3</sup>/sa (teorik)
- > Beton basıncı : Maks. 60 bar
- > Hidrolik sistem basıncı : Maks. 250 bar
- > Agrega çapı : Maks. 16 mm
- > Her tür fiberi basabilen beton pompalama sistemi
- > Özel tasarım arka beton haznesi
- > Hidrolik kazan vibratörü
- > Beton hat çapı : 76 mm
- > Hidrolik kontrollü kazan boşaltma kapağı

### DOZAJLAMA SİSTEMİ

- > Hidrolik tahrikli mono pompa
- > Debi : Maks. 0 - 20 L/dk
- > Çalışma basıncı : Maks. 15 bar
- > Katkı tankı : 500 L
- > Katkı debisi manuel olarak kontrol edilebilir, katkı debisi (L/dk) ve yüzdelik (%) değer olarak ekrandan okunabilir.

### LASTİKLER

- > 7,50 - 16

### BOM SİSTEMİ

- > Yatay : 7 m
- > Dikey : 7,5 m
- > Teleskopik bom sistemi

### MOTOR

- |                        |  |
|------------------------|--|
| <b>Adroit 016ER</b>    | <b>Adroit 016DR</b>  |
| > 37 kW elektrik motor | > Perkins 404D - 22 36 kW@2800 dev/dk<br>Dizel motor EU Stage 3A |

### FREN SİSTEMİ

- > Mekanik el freni

### YAKIT SİSTEMİ

- > **Adroit 016DR**  
Depo kapasitesi 100 L  
Sıcak yüzeylerden izole ve emniyetli şekilde sabitlenmiş yakıt hortumu

### HİDROLİK SİSTEMİ

- > Yağ tankı kapasitesi : 170 L
- > Hidrolik filtrasyon, yağ sıcaklığı, yağ seviye algılama ve uyarı sistemi

### YÜKSEK GERİLİM ELEKTRİK SİSTEMİ

#### Adroit 016ER

- > 380 V, 50 Hz. kablo tipi 3 x 380 / 50

### 24VDC ELEKTRİK SİSTEMİ

#### Adroit 016DR-ER

- > Elektrik komponentleri : IP65 ve üzeri koruma sınıfı
- > Led çalışma lambası
- > Batarya 2 x 72 Ah (Adroit 016DR)

### OPSİYONEL DONANIM

- > Kablosuz uzaktan kumanda
- > Otomatik yağlama sistemi
- > Elektrikli peristaltik pompa
- > Dizel partikül filtreli katalitik konvertör
- > EU Stage 5 dizel motor

### Araç Boyutları

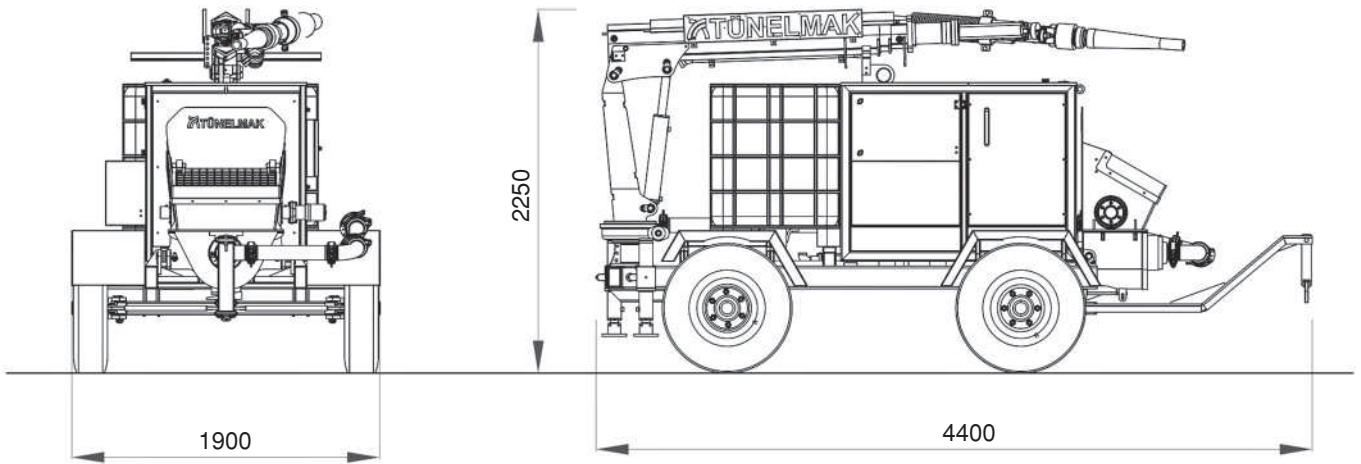

### Püskürtme Boyutları

